

端子箱内結線図

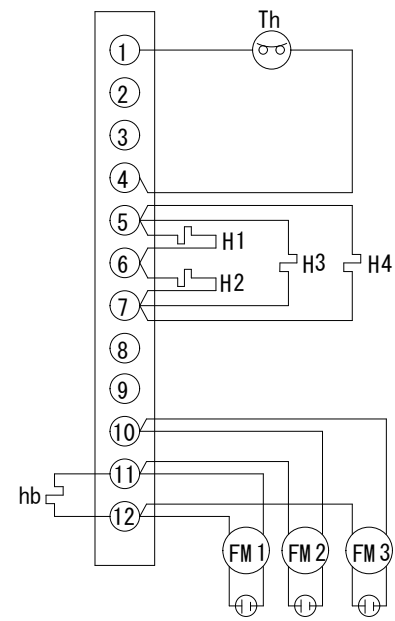

Th: 過熱防止器  
 H 1~4: デフロストヒーター  
 hb: ボックスヒーター  
 FM 1~3: ファンモーター

仕様

冷却コイル	6列*8段*1300有効長 3/8管
フィンピッチ	4.23mm
外表面伝熱面積	16.4㎡
冷凍能力 (TD=5℃)	1.8/1.9Kw
冷凍能力 (TD=7℃)	2.9/3.1Kw
冷凍能力 (TD=10℃)	4.5/4.8Kw
ファン	250φ*3
ファンモーター (定格出力)	1φ-200V-12W*3
ファンモーター (電流)	0.21/0.23A
風量	34/40m <sup>3</sup> /min
霜取ヒーター	500W*3
ドレンパンヒーター	250W*1
ヒーター電流	1.75A
キャビネット	SUS430
概算重量	27Kg

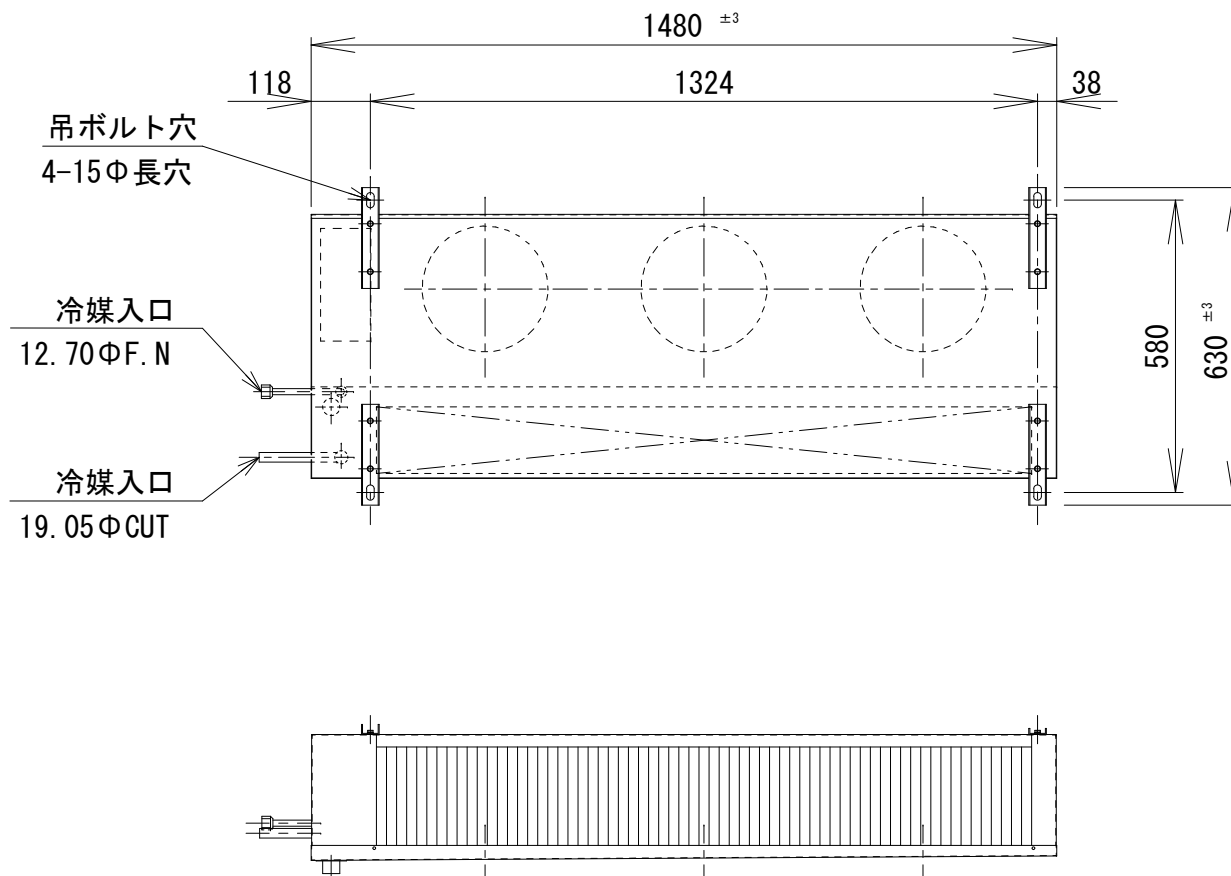
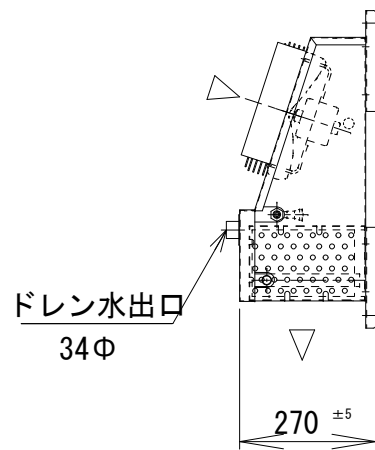

記事

株式会社



作図  
 R2 年 3 月 17 日

名称  
 SG-2000SH

縮尺 1/15

図番  
 2-5-11