

※本図勝手のみ、逆勝手なし

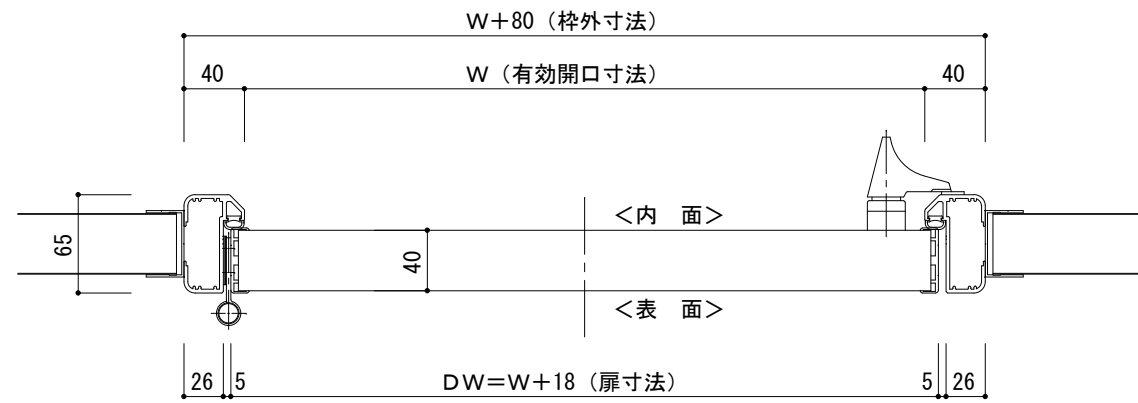

平面図 S=1/5

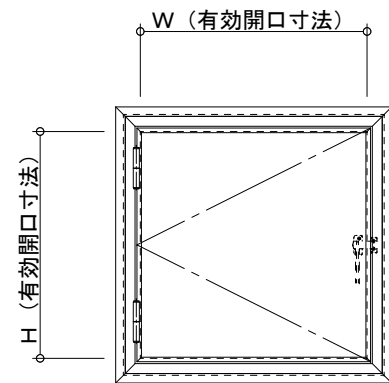

姿図 S=1/20

点検扉 内ラッチタイプ仕様表

扉厚 (D t)	40mm
表面材	内外装 / カラー鋼板 (色相: アイボリー色)
扉内部材	ポリスチレンフォーム板・不燃ポリスチレンフォーム板
扉枠・扉縁材	アルミ形材 (アルマイト仕上)
丁番	SUS304
枠パッキン	EPDMスポンジ
取手	カムラッチハンドル: 亜鉛ダイキャスト ラッチ受け: 亜鉛ダイキャスト
備考	

製作範囲 (有効開口寸法)

	最小寸法	最大寸法
W	360	770
D	360	770

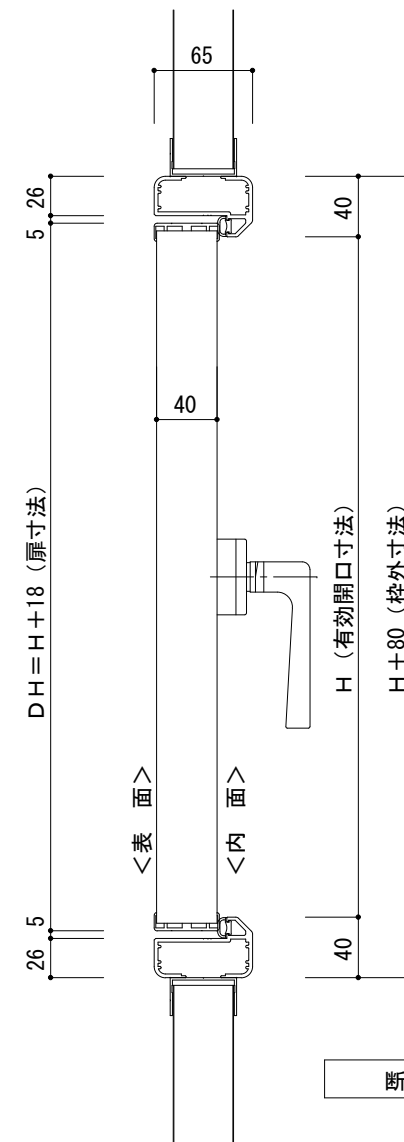

断面図 S=1/5

※本図、逆吊元仕様なし

※ 開口W ≥ 開口Hとなる開口部への取付に際しては、上吊元・下吊元にて対応願います