

アルミ巾木レール各種納まり図

- ※ 床レベル差（水平）は、±25以内にて願います。
±25を超える場合、又は水勾配の有る場合は事前に連絡して頂き、お打合せにより仕様を決定させていただきます。
- ※ 長尺塩ビシート（R材）の仕様、及び施工範囲はお打合せにより決定させていただきます。

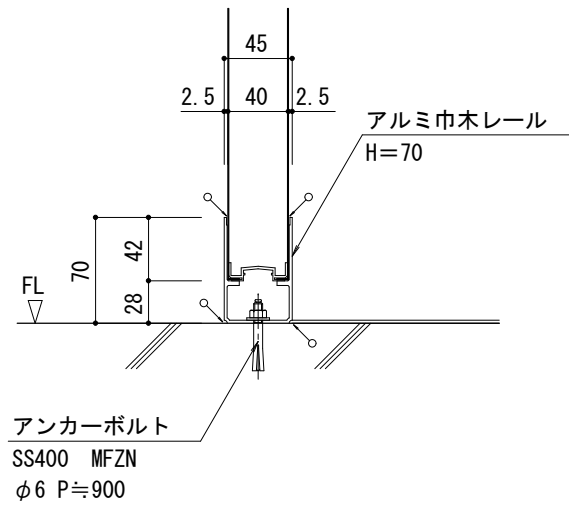

標準巾木

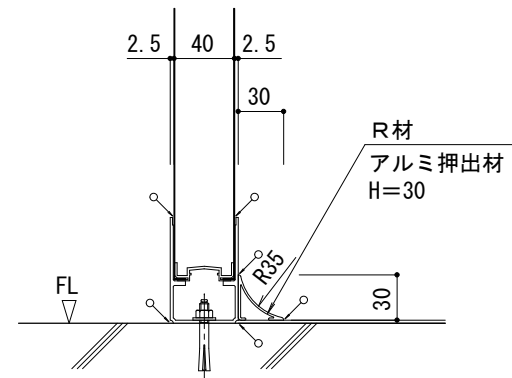

R35巾木

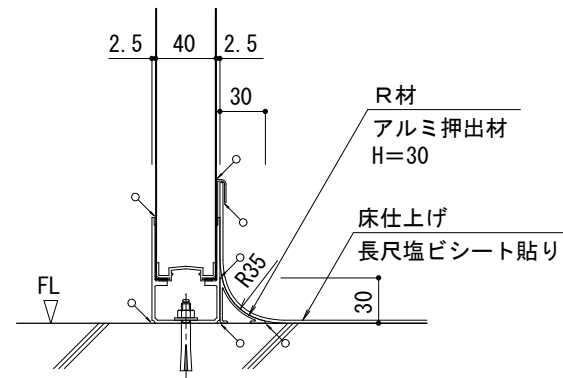

R35巾木+長尺塩ビシート立上

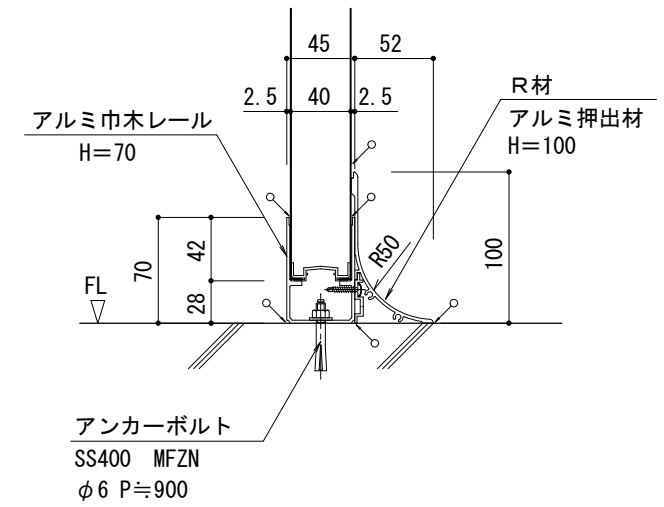

R50巾木

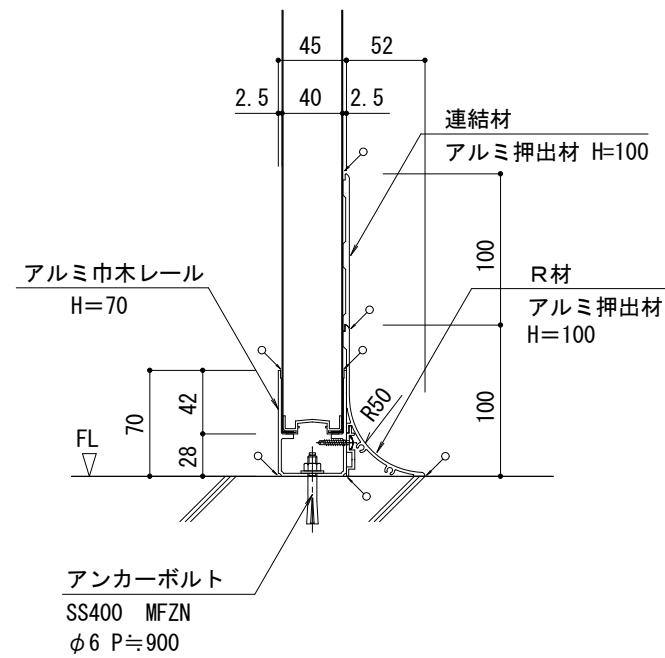

R50巾木+ガード

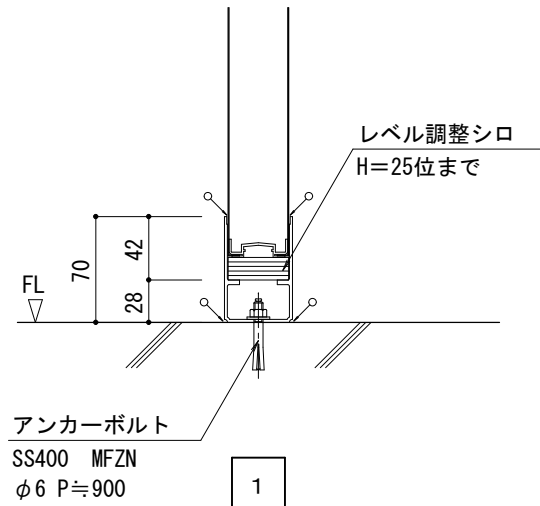

アンカー仕様

レベル±25位まで・・・アンカーボルトφ6 1

レベル±25を超える場合・・・アンカーボルトφ8、メネジアンカー 2 3

2 3 のスキ間の処理方法及び施工範囲はお打合せにより決定させていただきます。

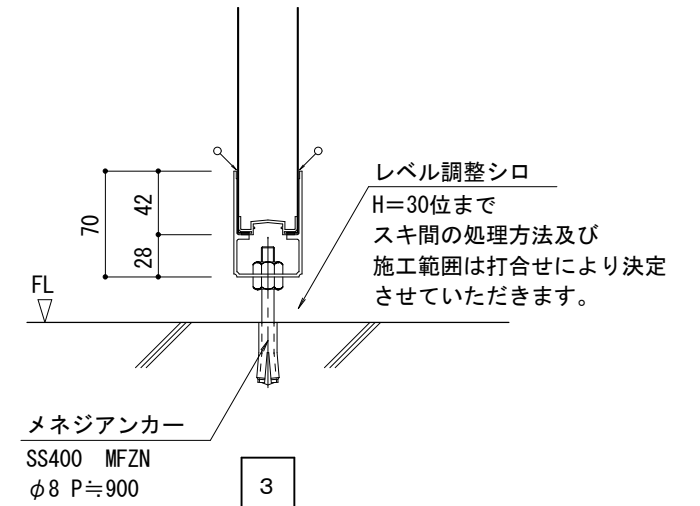
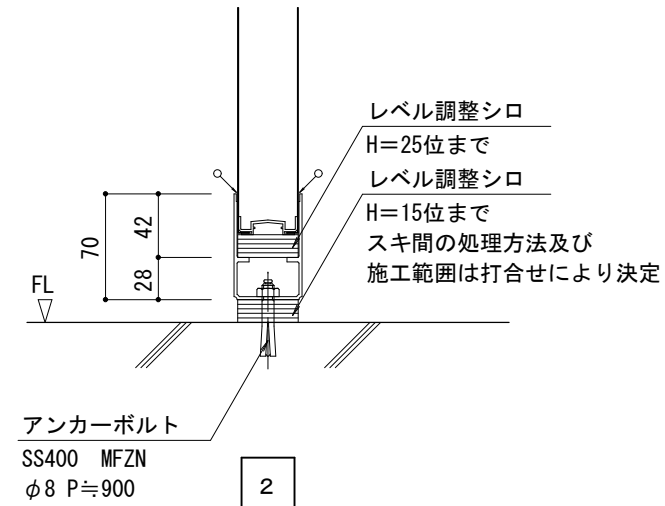

水勾配等でレベル格差が大きい場合

∩ : シリコンコーキングを示します。